

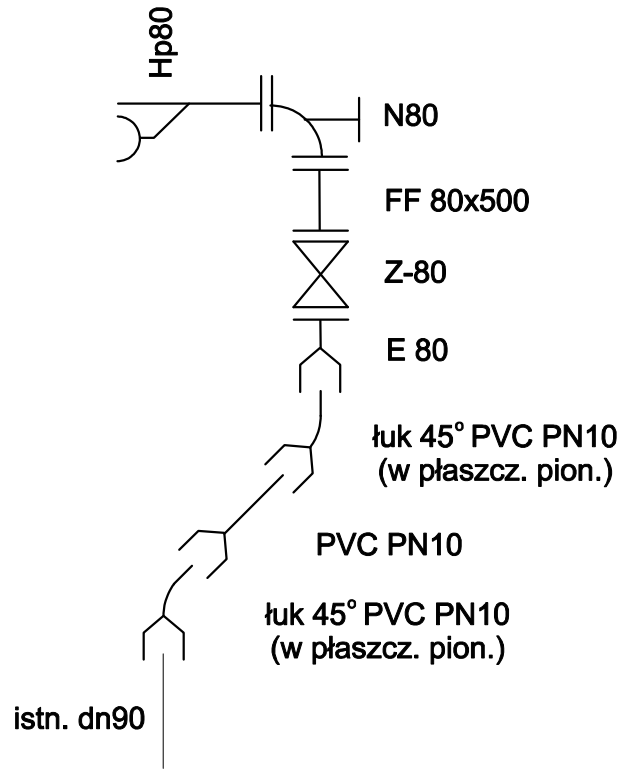

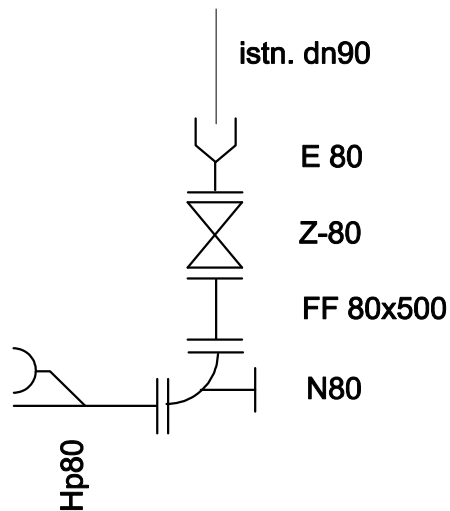

## Hydrant w km ok. 1+510



## Hydrant w km ok. 2+130



biuro projektowe: <b>ZAKŁAD PROJEKTOWANIA,                  NADZORU I USŁUG                  CONSULTINGOWYCH</b>		inwestor: Zarząd Drogowy w Sępólnie Krajeńskim ul. Koronowska 5 89-400 Sępólno Krajeńskie		znak projektu: <b>19-11-02</b>	
 <b>INŻDRÓG s.c.</b> Krystyna i Wiesław Łuszyńscy ul. Chelmińska 106A/38, 86-300 Grudziądz tel: 56 46 380 42, biuro@inzdrog.com.pl NIP: 876-15-14-389		tytuł projektu: Rozbudowa DP 1101C relacji Zamarte-gr. woj.-[Ciechocin] na odcinku o długości 2,48042 km zlokalizowanym pomiędzy km 0+022,00 a km 2+502,42 jej przebiegu.			
		branża projektu: <b>SANITARNA</b>		stadium projektu: <b>PROJEKT BUDOWLANY</b>	
funkcja, imię i nazwisko projektant techn. Edmund Wierchowski		numer i zakres uprawnień Uprawnienia nr BP-RN-V/4/TO/79 do projektowania w specjalności instalacyjno-inżynierskiej w zakresie sieci i instalacji sanitarnych		podpis 	
sprawdzający mgr inż. Maciej Daniel		Uprawnienia nr GP.I.7342/129/TO/92 do projektowania bez ograniczeń w specjalności instalacyjno-inżynierskiej w zakresie sieci i instalacji sanitarnych			
opracował mgr inż. Piotr Feldmann					
tytuł rysunku: <b>WEZŁY MONTAŻOWE - HYDRANTY</b>		nr rysunku: 11 rew.1		skala rysunku: ---	
				data rysunku: X.2023 r.	