

## Szczegół zjazdu

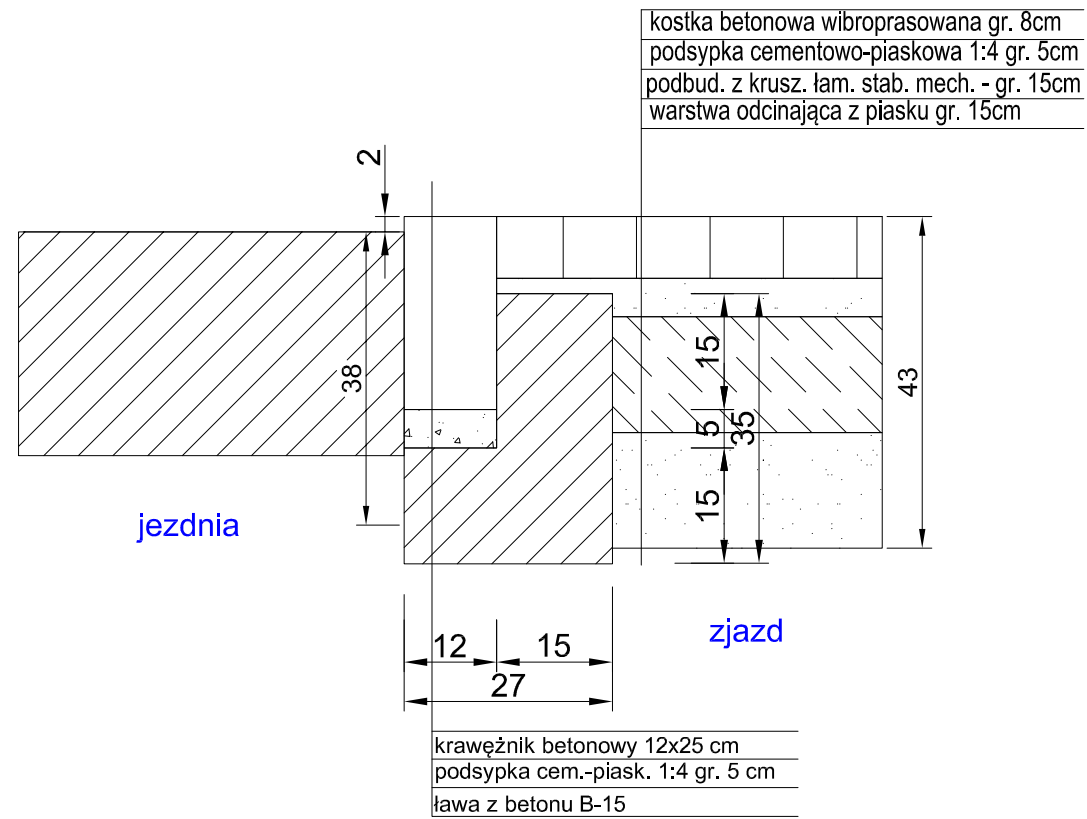

## Szczegół zjazdu

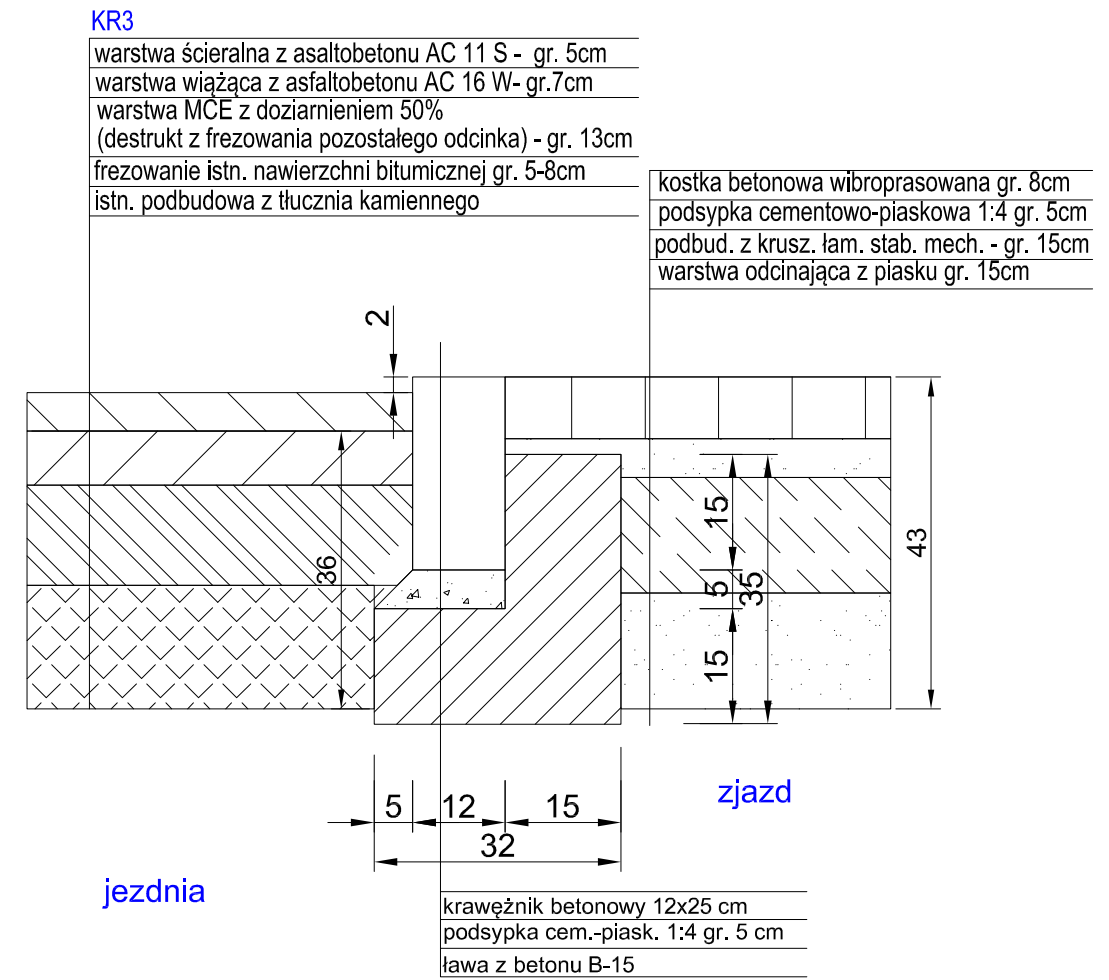

## Szczegół zjazdu

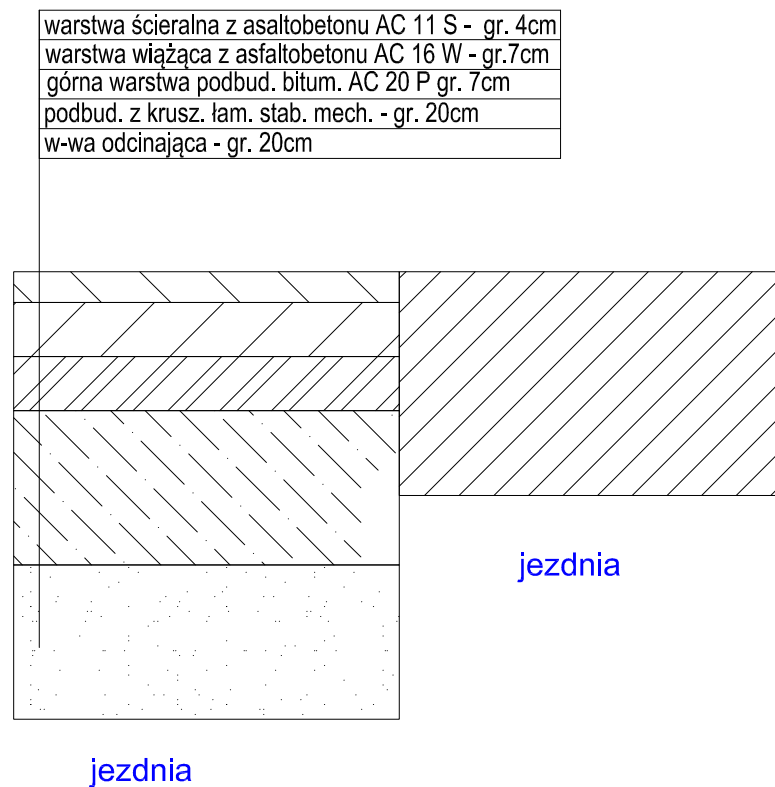

## Szczegół zjazdu

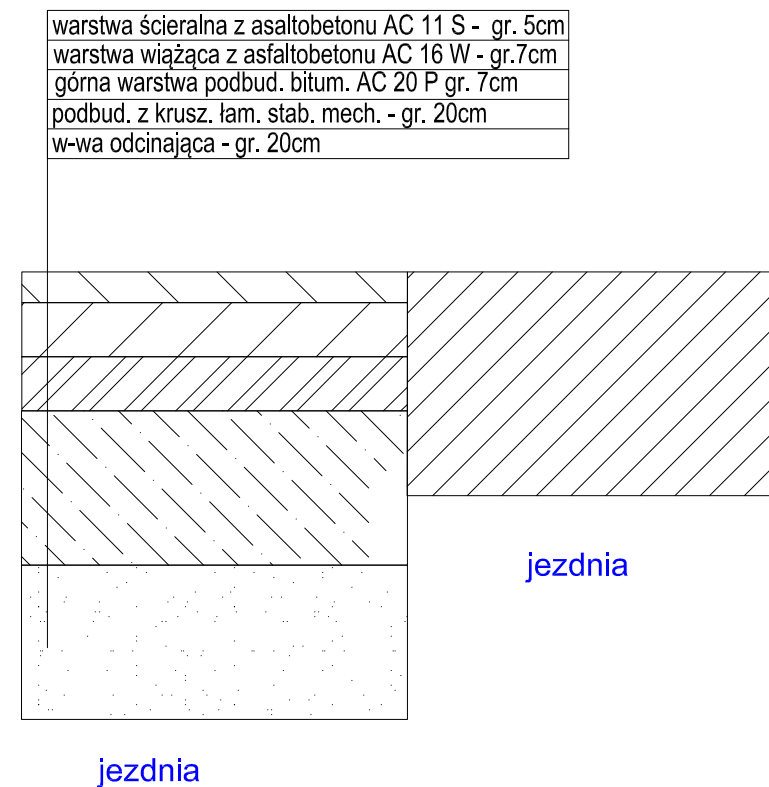

biuro projektowe: <b>ZAKŁAD PROJEKTOWANIA,          NADZORU I USŁUG          CONSULTINGOWYCH</b>		inwestor: Zarząd Drogowy w Sępólnie Krajeńskim ul. Koronowska 5 89-400 Sępólno Krajeńskie	
adres siedziby: ul. Kulerskiego 16/41 86-300 Grudziądz tel/fax: (056) 4653194 NIP: 876-15-14-389		adres biura: ul. Chełmińska 106a/38 86-300 Grudziądz tel/fax: (056) 4638042 inzdrog@republika.pl	
tytuł projektu: Przebudowa drogi publicznej kategorii powiatowej nr 1120C relacji [Lipka] granica województwa - Sępólno Krajeńskie na odcinku Lutowo - Sępólno Krajeńskie o długości 5,645km zlokalizowanym pomiędzy km 5+438 a km 11+083		branża projektu: <b>DROGOWA</b>	
funkcja, imię i nazwisko projektant mgr inż. Wiesław Łuszyński		numer i zakres uprawnień Uprawnienia nr UAN-IV-8346/58/TO/86 do projektowania bez ograniczeń w specjalności konstrukcyjno-inżynierskiej w zakresie dróg, lotniskowych dróg startowych i manipulacyjnych	
sprawdzająca mgr inż. Edyta Misiak		stadium projektu: <b>PROJEKT BUDOWLANY</b>	
opracowała: mgr inż. Krystyna Łuszyńska		podpis	
tytuł rysunku: <b>SZCZEGÓŁY KONSTRUKCYJNE</b>		nr rysunku: 3.2e	skala rysunku: 1:10
		data rysunku: sierpień 2011	